

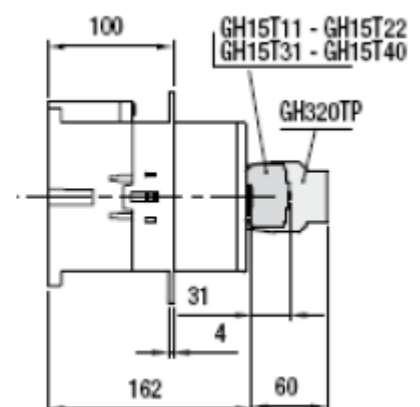

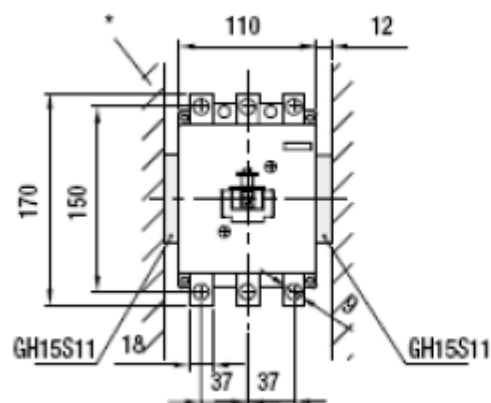
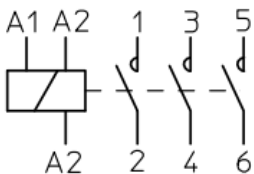

GH15NT.3.00.
Artikkel nummer: 4.112.038
Farge: Hvit
Mål: 170x110x162mm.
Kontakter : 3NO
Spolespenning: 220-240VAC eller 220VDC
Frekvens: 50Hz
AC-1: 230A
AC-3: 150A 75KW
Motorvern: RTE type
EAN kode: 8032973486224
Varenummer: 4100759

GH15 serien er kvalitets kontaktorer fra Italienske Ghisalba. Kontaktorene er sertifisert for installasjon på alle skip klassifisert av DNV GL. GH15NT.3.00 kan også leveres med følgende spolespenning; 24VAC/50-60Hz eller 24VDC, 48VAC/50-60Hz eller 48VDC, 110-120VAC eller 110VDC, 220-240VAC/50-60Hz eller 220VDC, 380-415VAC/50-60Hz, og 440-480VAC/50-60Hz.

 Standarder/godkjenninger 

Fabrikant
 Ghisalba S.p.A
 via Tevere, 15.
 10098 Cascine Vica. Rivoli (To) – Italy
www.ghisalba.com



Importør
 Malthe Winje Automasjon AS
 Haukeliveien 48,
 1415 Oppegård
www.mwg.no

Data, mål, design og bilder vises kun som informative basis og kan endres uten varsel.